



Voorgevel



Rechter zijgevel



Achtergevel

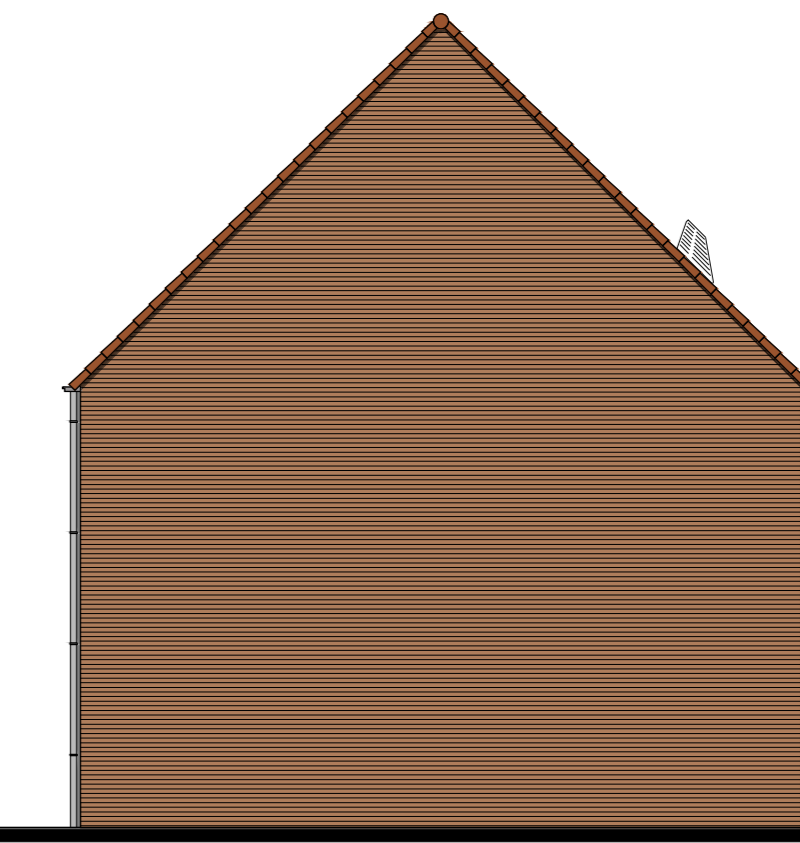

Linker zijgevel

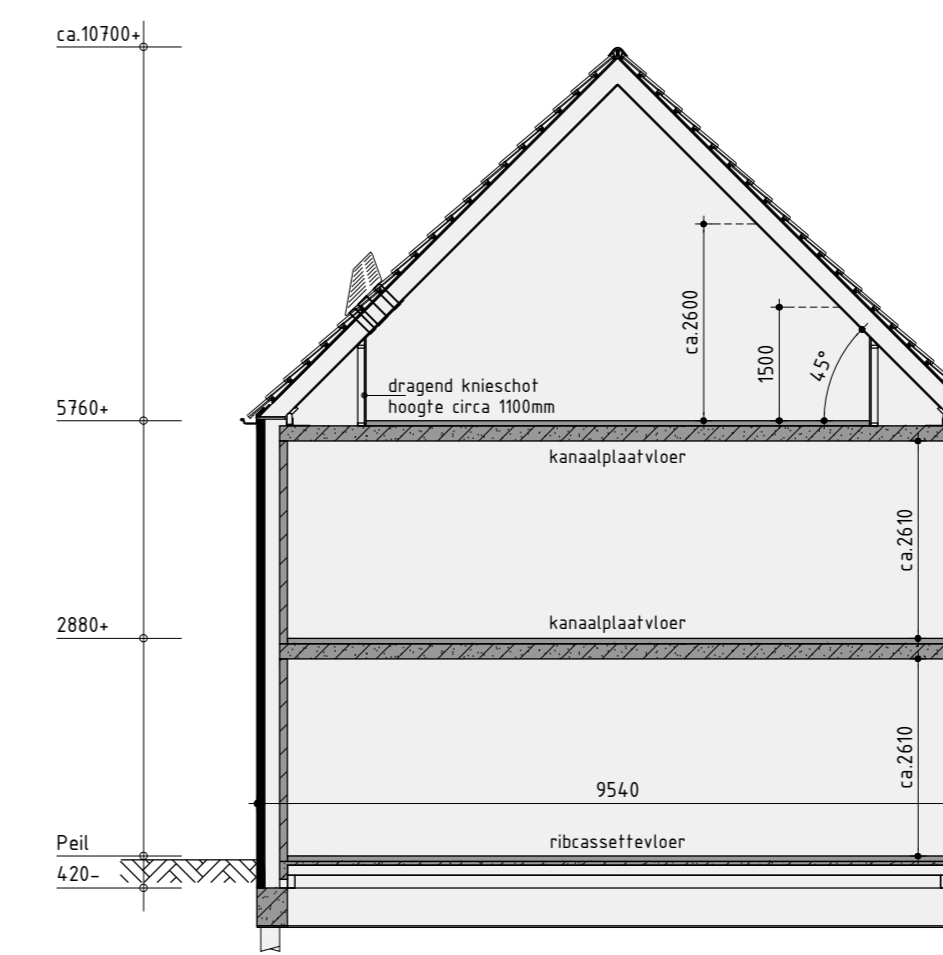
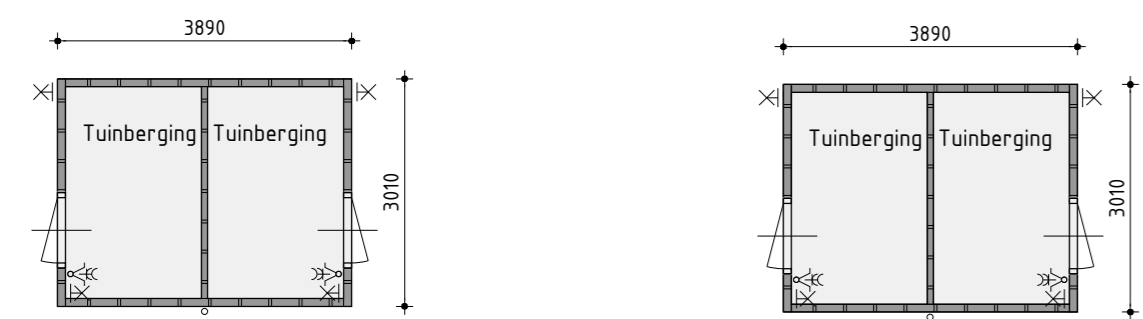

Principe doorsnede A-A



Tuinberging

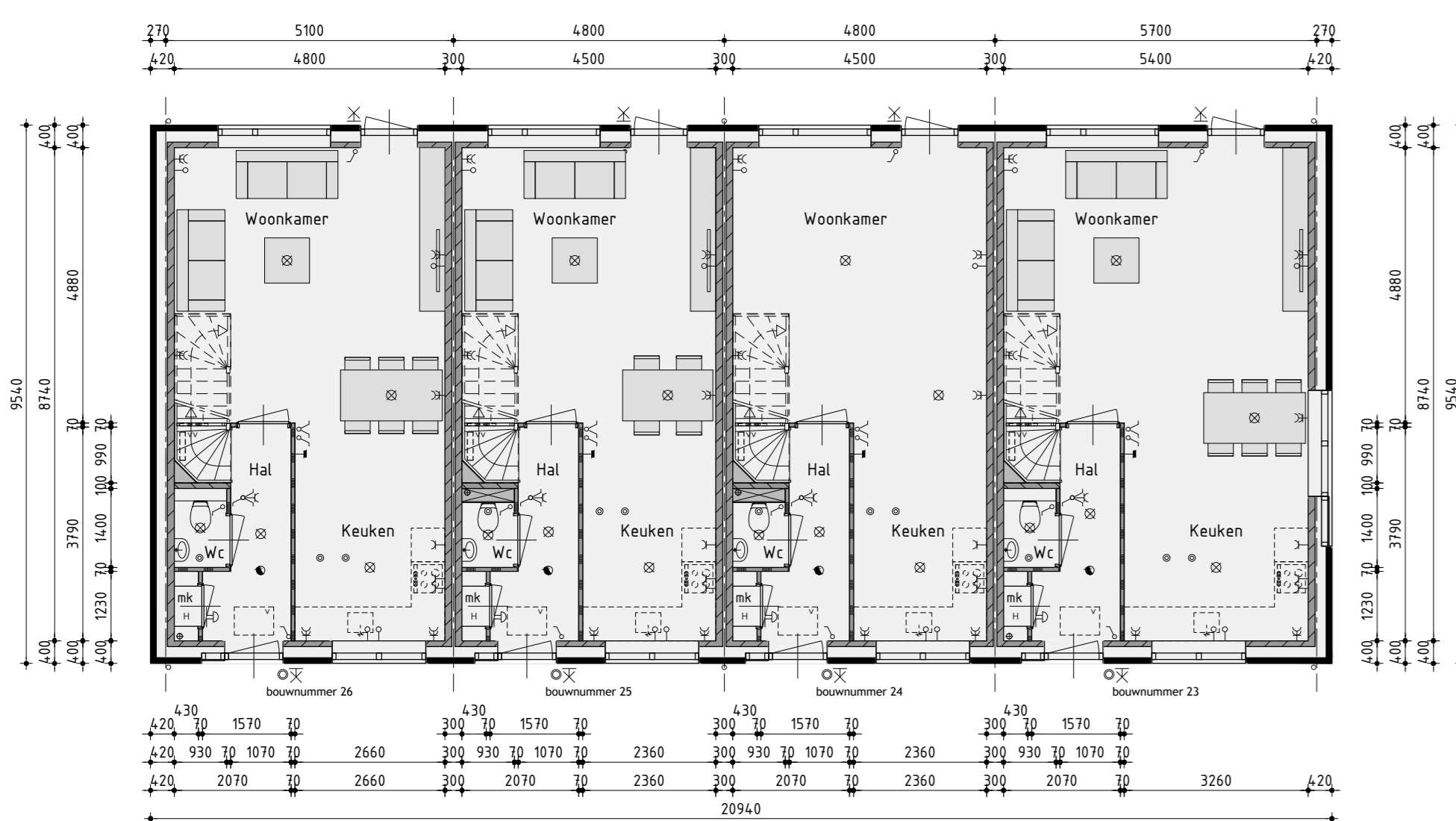

Begane grond

v.z.v. vloerverwarming

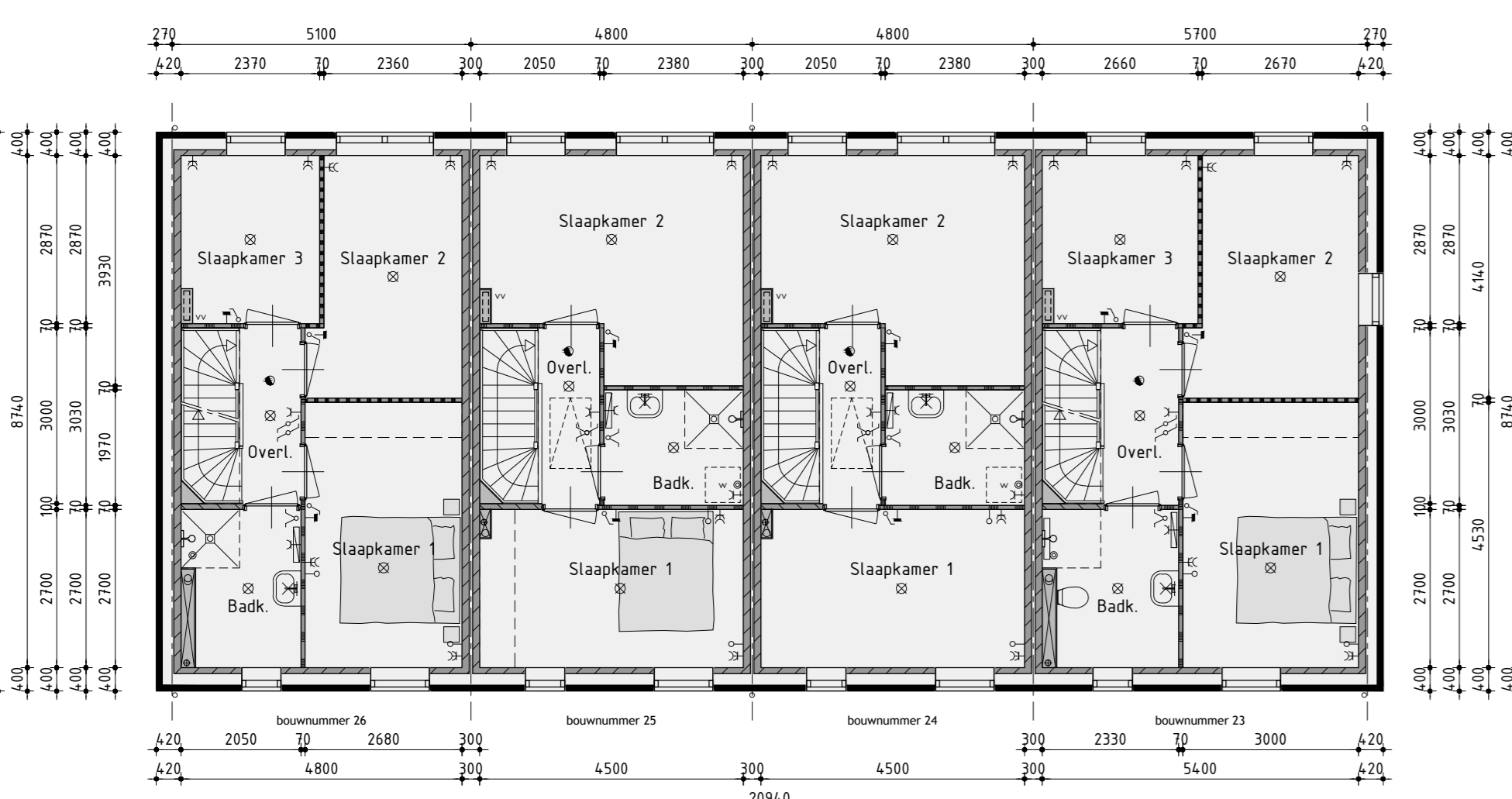

1ste verdieping

v.z.v. vloerverwarming

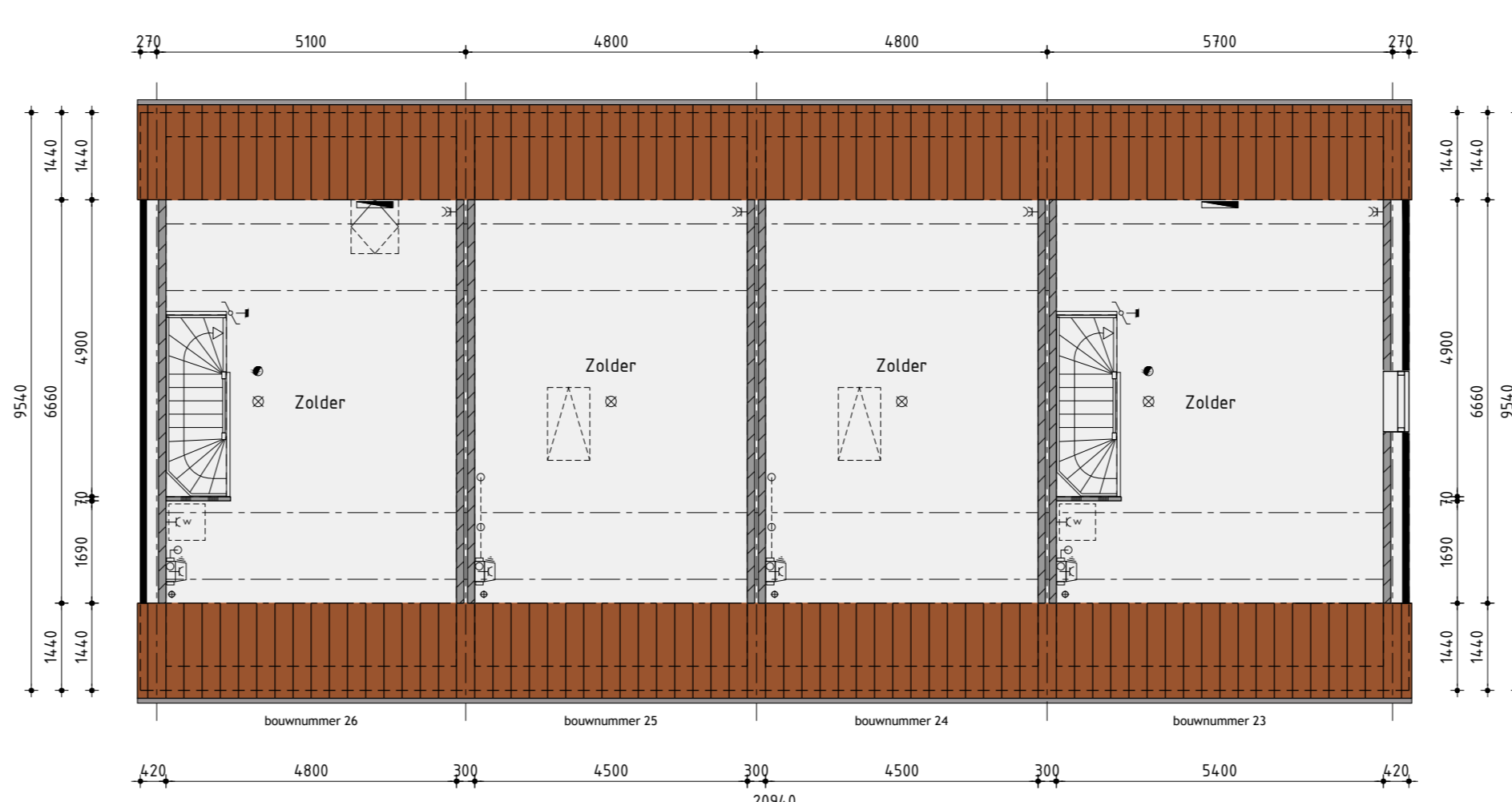

2de verdieping

Kleurenschema

Detail	Materiaal	Kleur
Gevels	Baksteen	Oranje bast gezuiverd
Voegwerk	Voegmortel	Aftrijpelt
Gevelbekleding	Vlakwandplanken	Geelgrijs
Dak	Keramische pan	Natuurrood
Schaafdeuren	Berlin	Natuur / Grijs
Kozijnen	Houtbouw	Olijfgrijs
Draaiende deuren	Houtbouw	Olijfgrijs
Voordeur	Schuifraam	Bruinrood
Geren	Zink	Natuur
Dakrandwerking platdak	Aluminium trim	Olijfgrijs
Balkstrijk	Aluminium gestreefd / glad	Olijfgrijs / Heider
Hemelwaaier	Zink	Natuur
Ventilatorroosters	Aluminium	Olijfgrijs
Tuinberging	Gekleurd staalhout	Lichtbruin / vargrijs
Dakrandwerking tuinberging	Aluminium trim	Natuur

Renvooi

- baksteen 30mm schotwerk
- geïsoleerde achterconstructie v.z.v. ISB en gewelbekleding
- kalkzandsteen vulwerk
- kalkzandsteen omkerloze wingschedende spouwmuur
- lichte scheidingwand, gestrooken standaard
- lichte scheidingwand, gestrooken zwaar
- huiskalftbouw

Renvooi

- ⊗ platdicht aansluitpunt
- ⊗ wandlicht aansluitpunt
- ⊗ enkele schakelaar
- ⊗ dubbele schakelaar
- ⊗ wissel schakelaar
- ⊗ enkele windcontactdoos geaard
- ⊗ dubbele windcontactdoos geaard
- ⊗ onbedrade leiding
- ⊗ bedrade leiding
- ⊗ thermosnat
- ⊗ buitenkraan
- ⊗ roofoede
- ⊗ opstelplaats voor wasafval
- ⊗ opstelplaats voor wasdroger
- ⊗ elektrische radiator (plaats en afmeting indicatief)
- ⊗ radiator (plaats en afmeting indicatief)
- ⊗ badkamer
- ⊗ bed
- ⊗ mechanische ventilatie-unit
- ⊗ ventilatorrooster
- ⊗ ventilatorrooster, geluidwerend
- ⊗ wand afzuigventiel mechanische ventilatie
- ⊗ plafond afzuigventiel mechanische ventilatie
- ⊗ plafond afzuigventiel pijpventilator
- ⊗ dakdoorvoer f.b.v. ventilatie
- ⊗ verdeelkast f.b.v. vloerverwarming
- ⊗ v.z.v. geïsoleerde beglazing
- ⊗ v.z.v. niet-geïsoleerde beglazing
- ⊗ p-panelen (afmeting, aantal en ligging indicatief)
- ⊗ lokaal
- ⊗ geïsoleerde vloerlucht
- ⊗ v.z.v. buitenverwarming (volgens opgegeven BENG)
- ⊗ warmte-unit f.b.v. vloerverwarming
- ⊗ mekast met huisnum (plaats en afmeting indicatief)
- ⊗ mekast (gevelwaaier (plaats en afmeting indicatief)
- ⊗ mekast vloerwaaier (plaats en afmeting indicatief)

Type I

Bouwnummer 23 t/m 26

Nieuwbouw rijwoningen

Plan: De Draai fase 6 te Heerhugowaard  
 Gemeente Heerhugowaard  
 Realisatie en leidinggeleiding: De Tacht 5  
 bpd KUIJN bv  
 1633 HT Bovenkarspel  
 info@kuijnbv.nl  
 Getekend: Roy Zwagemaker  
 Formaat: A0  
 Schaal: 1:100

Verkooptekening

Datum	omschrijving	Datum	omschrijving
Datum 1: 28-09-2021		Datum 9:	
Datum 2: 04-10-2021		Datum 10:	
Datum 3: 13-10-2021		Datum 11:	
Datum 4: 12-10-2021	bestektekening	Datum 12:	
Datum 5: 13-11-2021		Datum 13:	
Datum 6: 23-11-2021		Datum 14:	
Datum 7:		Datum 15:	
Datum 8:		Datum 16:	

De Wolff & Partners © Deze tekening is eigendom van De Wolff & Partners en mag niet zonder haar toestemming worden verspreid of gereproduceerd.



Voorgevel



Rechter zijgevel



Achtergevel

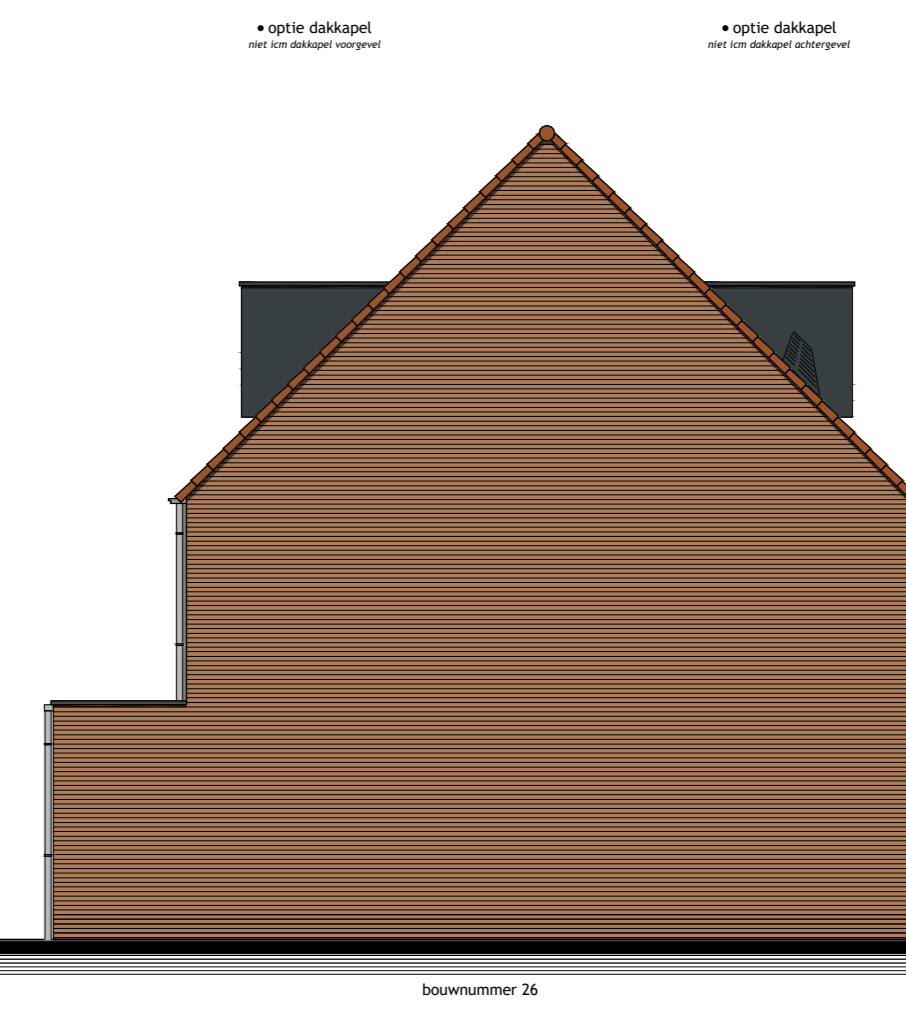

Linker zijgevel

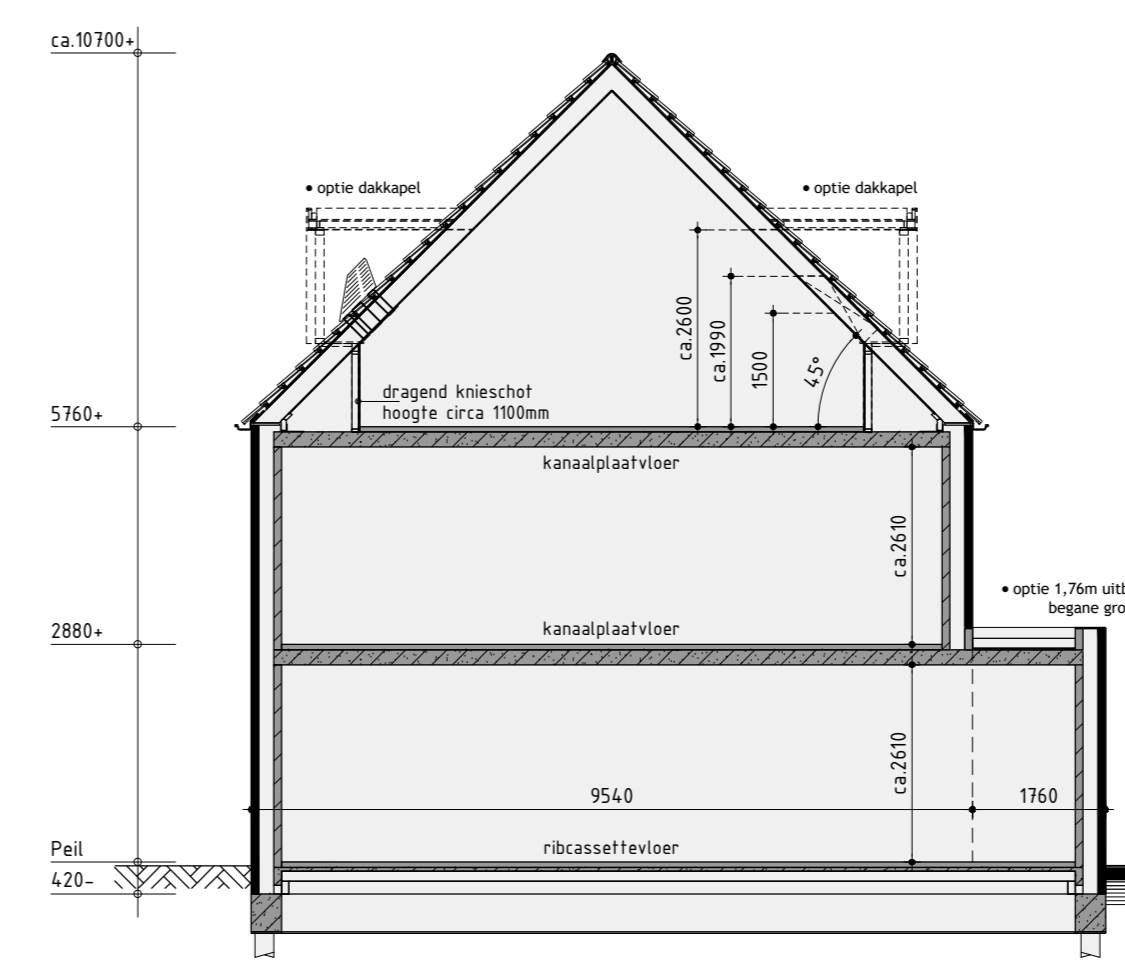

Principe doorsnede A-A

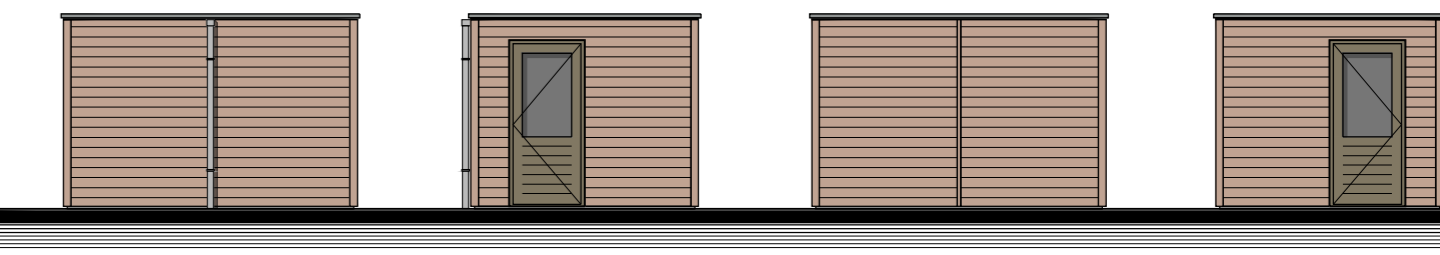

Voorgevel Rechter zijgevel Achtergevel Rechter zijgevel

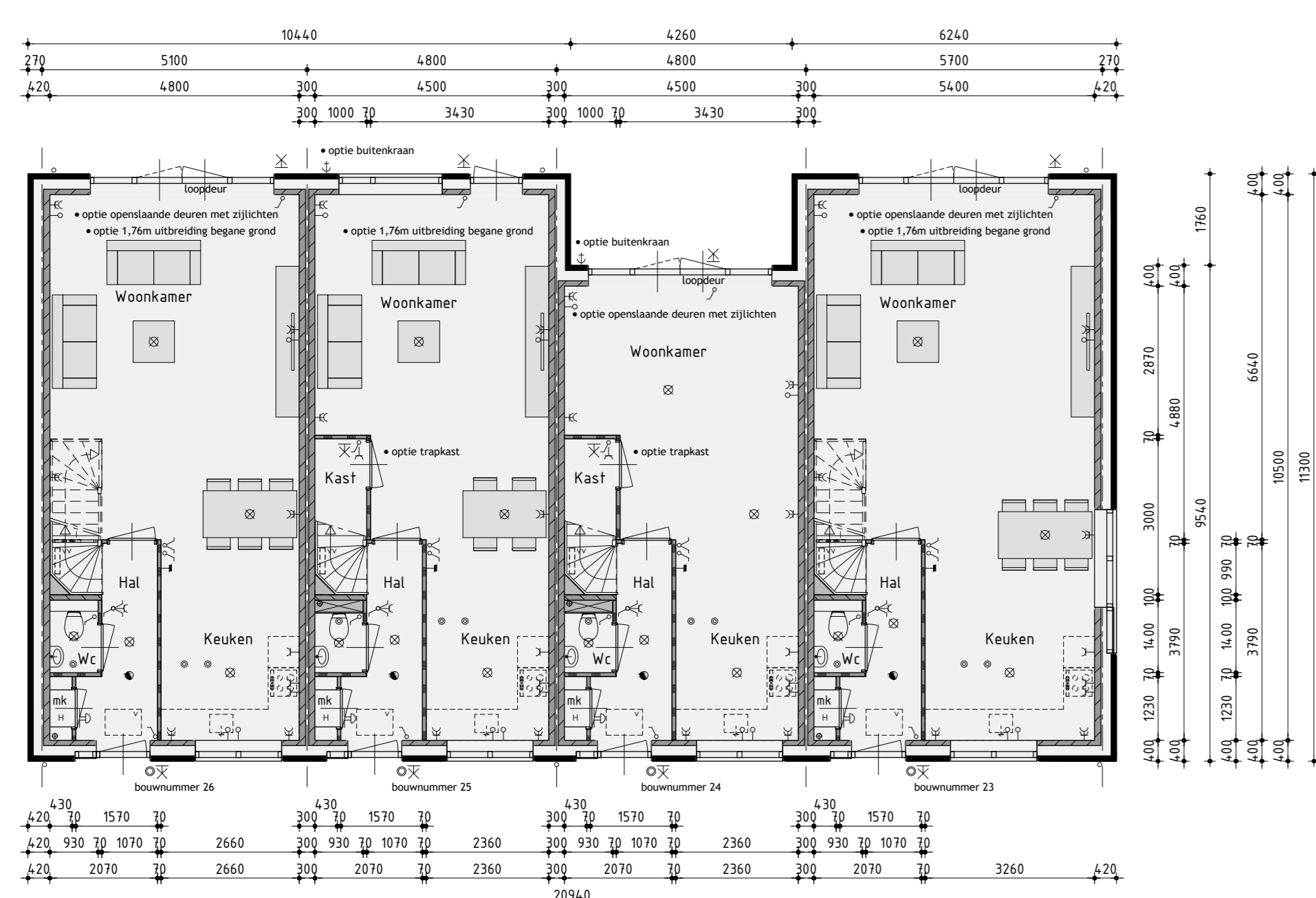
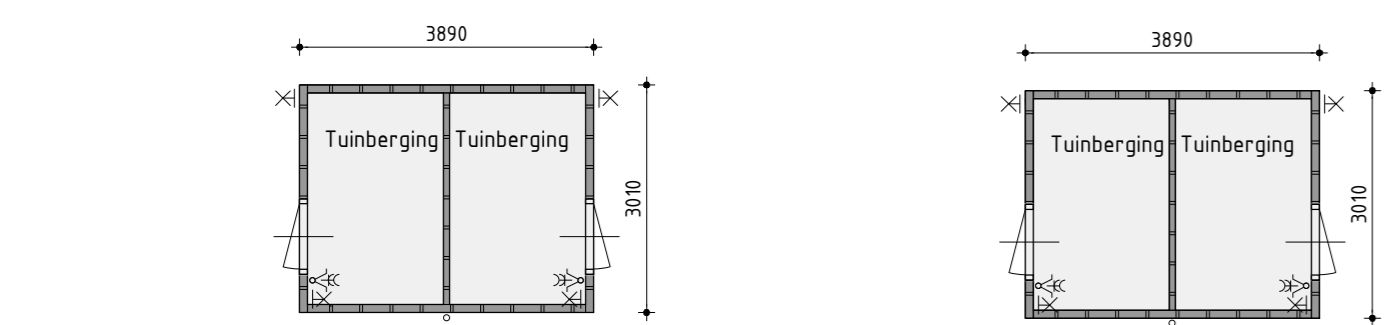

Begane grond

v.z.v. vloerverwarming

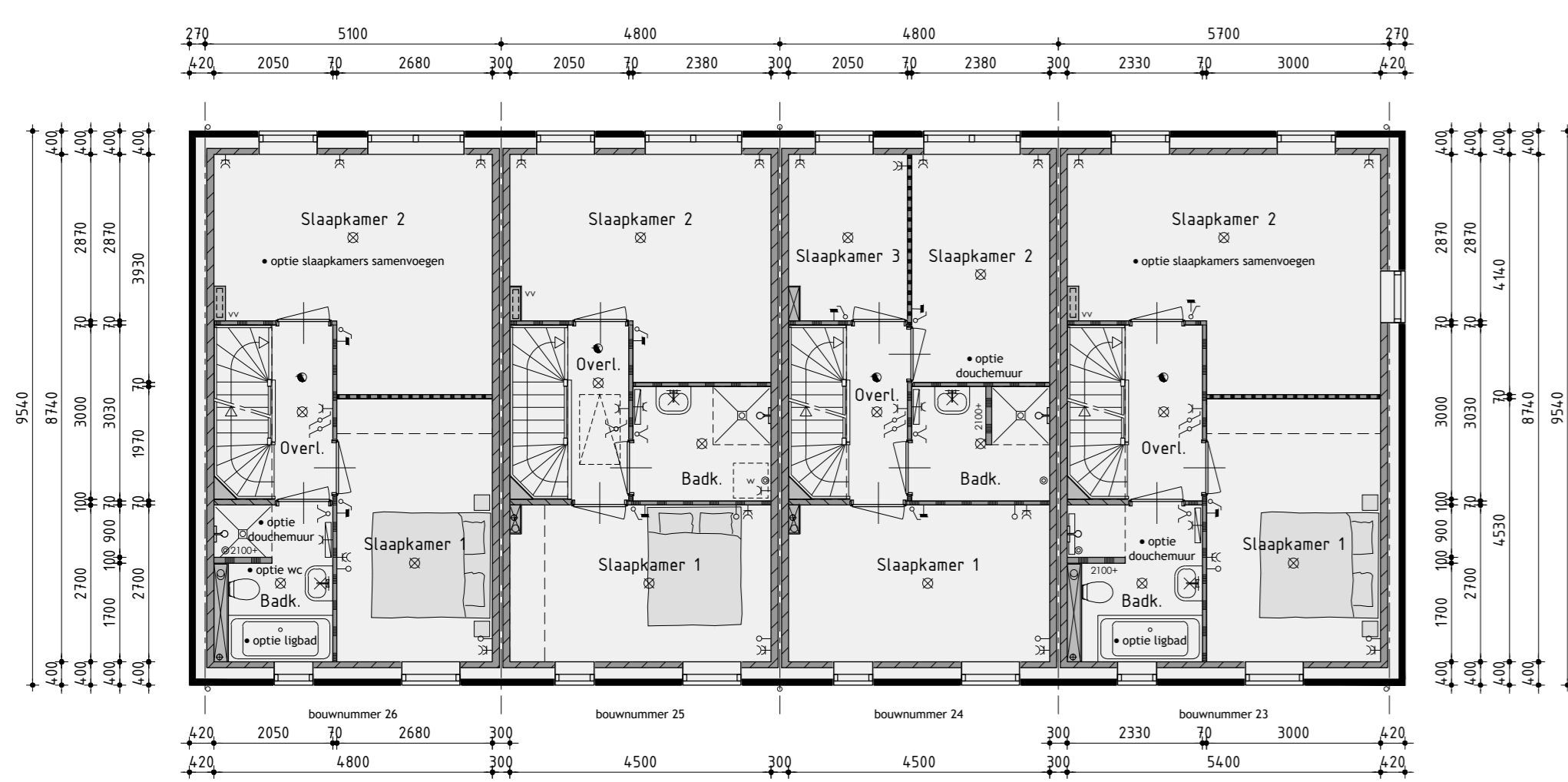

1ste verdieping

v.z.v. vloerverwarming

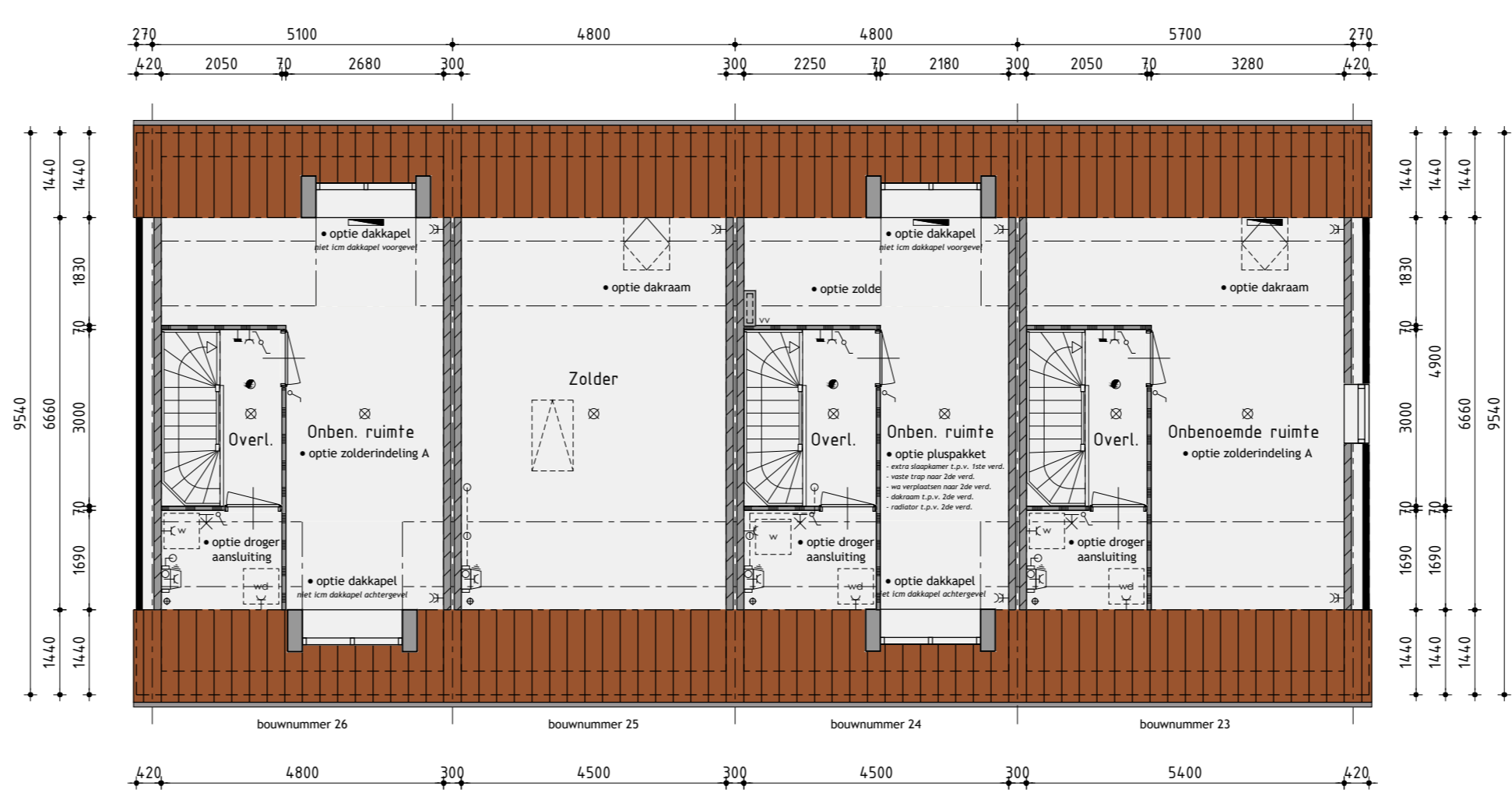

2de verdieping

v.z.v. vloerverwarming  
de afbetsende vloeren voldoen niet aan de eisen voor het verstappen van personen op het gebied van o.a. daglicht, ventilatie, hoogte boven de trap en plafondhoogte

Kleurenschema

Onderdelen	Materialen	Kleur
Gevels	Baksteen	Granje boef geventseerd
Voorgevel	Vogelwit	Antraciet
Gevelbekleding	Verkleemd planken	Geelgrijs
Dak	Keramische pan	Natuurrood
Randprofiel	Betun	Natuur / Grijs
Kozijnen	Hardhout	Olijfgrijs
Draaiende delen	Hardhout	Olijfgrijs
Voordeur	Lamingsveld	Bruingroen
Groep	Zink	Natuur
Dakrandafwerking stafdak	Aluminium trim	Olijfgrijs
Balkstralen	Aluminium geveerd / Glas	Olijfgrijs / helder
Hevelwaterafvoer	Zink	Natuur
Ventilatorroosters	Aluminium	Olijfgrijs
Tuinberging	Gevengeschild hardhout	Lichtbruin / vergroend
Dakrandafwerking tuinberging	Aluminium trim	Natuur
Dakkapel	Fanitpanel	Antraciet

Renvooi

- ██ baksteen 105mm schotwerk
- ██ geïsoleerde adreconstruie v.z.v. HSB en gevelbekleding
- ██ kalkzandsteen vulwerk
- ██ kalkzandsteen ankerlize vormgeschiedende spouwmuur
- ██ lichte scheidingwand, oplosblokken standaard
- ██ lichte scheidingwand, oplosblokken zwaar
- ██ houtskeletbouw

Renvooi

- ⊗ plafondisolatieunit
- ⊗ wandisolatieunit
- ⊗ enkele schakelaar
- ⊗ dubbele schakelaar
- ⊗ vaset schakelaar
- ⊗ enkele wandcontactdoos geard
- ⊗ dubbele wandcontactdoos geard
- ⊗ onbedrade leiding
- ⊗ bedrade leiding
- ⊗ thermostaat
- ⊗ buitenkraan
- ⊗ rookmelder
- ⊗ opstelplaats voor wasafwater
- ⊗ opstelplaats voor wasdroger
- ⊗ elektrische radiator (plaats en afmeting indicatief)
- ⊗ radiator (plaats en afmeting indicatief)
- ⊗ bedrukker
- ⊗ bed
- ⊗ mechanische ventilatie-unit
- ⊗ ventilator
- ⊗ ventilatorcoaster, geluidwand
- ⊗ wand afzuigventilator mechanische ventilatie
- ⊗ plafond afzuigventilator mechanische ventilatie
- ⊗ plafond afzuigventilator signaalkaart
- ⊗ dakdoorvoer f.b.v. ventilatie
- ⊗ verdeelkast f.b.v. vloerverwarming
- ⊗ v.z.v. geïsoleerde beglazing
- ⊗ v.z.v. matriloedersysteem beglazing
- ⊗ p-panelen (afmeting, aantal en ligging indicatief)
- ⊗ bak
- ⊗ geïsoleerde vloerlaag
- ⊗ v.z.v. buitensverwarming volgens opgave BENG
- ⊗ warmte-unit f.b.v. stadsverwarming
- ⊗ meerkant huismat (plaats en afmeting indicatief)
- ⊗ meerkant geruwalu (plaats en afmeting indicatief)
- ⊗ meerkant vloermat (plaats en afmeting indicatief)

Type I opties

Bouwnummer 23 t/m 26

Nieuwbouw rijwoningen

Plan: De Draai Fase 6 te Heerhugowaard  
 Gemeente Heerhugowaard  
 Ontwerkbijeenkomst: De Tacht 5  
 bpd | KUIN bv | 6533 HT Bovenkarspel  
 Amsterdam | info@kuinbv.nl | info@kuinbv.nl

Getekend: Roy Zwagemaker  
 Formaat: A0  
 Schaal: 1:100

Verkooptekening

Datum	omschrijving	Datum	omschrijving
Datum 1	28-09-2021	Datum 9	
Datum 2	04-10-2021	Datum 10	
Datum 3	13-10-2021	Datum 11	
Datum 4	12-10-2021 besteltekening	Datum 12	
Datum 5	13-11-2021	Datum 13	
Datum 6	23-11-2021	Datum 14	
Datum 7		Datum 15	
Datum 8		Datum 16	

**De Wolff & Partners**  
 Zeeheldenweg 102A | 1053 JD Groottebink  
 T: 020 68 26 30 | F: 020 68 50 99  
 info@dewolffpartners.nl  
 Buiten de Kade 1 | Voorburg/Holland

Werknummer 21367  
 V09.0

De Wolff & Partners © Deze tekening is eigendom van De Wolff & Partners en mag niet zonder haar toestemming worden verspreid of gebruikt.